

BIRO®

Conocido por la confiabilidad durante más de 87 años

Aumente su actividad de molienda con la nueva productividad y eficacia del molidor- mezclador Ergonomico EMG-32 Biro. La parte superior de la tolva es reducida para que el operador no tenga que levantar el contenedor de carne sobre sus hombros al volcarlo en la tolva. La cabeza rectificadora esta elevada a una altura donde no tiene que doblar para llenar las bandejas antes del empacado. Todo esto es importante, ya que obtendrá todo esto sin sacrificar la calidad de su molienda. El gusano es paralelo al piso, así que el producto no se comprime demasiado al irse acumulando. El aumento de temperatura típico del producto es de 0 a menos que 4° F (en función de temperatura del producto). Esto ayuda a garantizar el maximo de vida util. La doble paleta ayuda en el mezclado rapido y completo, incluso sin sobretrabajar el producto; el gusano se alimenta uniformemente y sin problemas. El tamaño compacto de la EMG-32 se adapta bien en cuartos de carne de menor tamaño lo que la convierten en la más eficiente de hoy, para que usted puede seguir manteniendo un alto nivel de productividad en espacios mínimos. Por supuesto, todo esto viene con el diseño superior de Biro y la fiabilidad de la cual dependemos.



EN LA IMAGEN SE MUESTRA LA MEZCLADORA DE CARNE CON EL INTERRUPTOR ESTANDAR DE PIE. EN LA FOTO NO APARECE EL CARRO DEL CONTENEDOR.

EMG-32

ESPECIFICACIONES

MODELO EMG-32 ERGONOMICO MEZCLADORA CON ALIMENTACION DE CARNE.
ACABADO TOLVA, MARCO, PIERNAS, TAPA, PALETA Y GUSANO DE ACERO INOXIDABLE. TAZÓN Y ANILLO EN HIERRO ESTAÑADO, MEDIDA 32.

MOTOR

MOTOR	HP	KW	VOLTS	AMPS	CYCLE	PH	CODE
AUGER	7.5	5.5	208-220/440	24-22/11	60	3	STD
MIXER	3/4	1.3	208-220/440	5.7-5.2/2.6	60	3	STD
AUGER	7.5	5.5	575	9.2	60	3	EC
MIXER	3/4	1.3	575	2.4	60	3	EC
AUGER	7.5	5.5	220/380-415	22/12.7-12.4	50	3	STD
MIXER	3/4	1.3	220/380-415	5.9/3.4-3.1	50	3	STD

STD=STANDAR EC=COSTO EXTRA NC=SIN CARGO

INTERRUPTOR ARRANCADOR MAGNETICO HERMETICO CON SOBRECARGA TERMAL Y BAJO VOLTAJE DE PROTECCION. CIRCUITO DE CONTROL DE 24 VOLTIOS.

CABLE 11' 10-4 CABLE CON ENCHUFE 208-220/440-60-3; SIN ENCHUFE 220/380-415-50-3. SIN ENCHUFE 575-60-3.

CAPACIDAD DE TAZON HASTA 150 LB (68KG).

CAPACIDAD DE MOLIENDA HASTA 80 LBS (36.3 KG) POR MINUTOS. EN LA PRIMERA MOLIENDA 1/8" TAMAÑO DEL AGUJERO DEL PLATO HASTA 56 (25.4 KG) POR MIN. EN LA SEGUNDA MOLIENDA 1/8" TAMAÑO DEL AGUJERO DEL PLATO.

SISTEMA DE MOLIDO CADENA CON RODILLO DE REDUCCION.

SEGURIDAD SEGURO MAGNETICO EN LA TAPA DE LA TOLVA.

EQUIPO STANDARD GGUSANO DE ACERO INOXIDABLE (TAZÓN Y ANILLO CHAPADOS), TOLVA SOLIDA SIN ENTRADA, PROTECCION DE FLUIDO, LLAVE ANILLO, INTERRUPTOR DE PIE DE AIRE, 11' CABLE Y ENCHUFE (U.S) , PALETAS REVERSIBLES, CARRO PARA EL CONTENEDOR DE CARNE, RUEDAS CON SISTEMA DE BLOQUEO, TAZON CON LLAVE DE TUERCA, MANUAL DE OPERACION Y SEGURIDAD.

OPCIONES (COSTO EXTRA) PLATO Y CUCHILLA MEDIDA 32, INTERRUPTOR ELECTRICO DE PIE, TOLVA SIN ENTRADA CON MOVIMIENTO DE 35 GRADOS A LA IZQUIERDA O DERECHA CON CONECCIONES PARA OPERACIONES CONTINUAS, TAZON Y ANILLOS DE ACERO INOXIDABLE.

OPCIONES (SIN COSTO) TAPA DE POLICARBONATO.

CERTIFICACION U,L.,N.S.F.,I.L.-C.

PESO EMPACADA: 700 LBS. (317.5 KG) APROXIMADAMENTE.
 DESEMPACADA: 845 LBS (383.3 KG) APROXIMADAMENTE.

DIMENSION DEL EMPAQUE L = 61" (155 CM), W = 37" (94 CM), H = 62" (157.5 CM)

ALTURA	52" (132 cm)
ALTURA AL TAZON DESDE EL PISO	54" (137.2 cm)
ALTURA DE LA SALIDA DE LA CARNE	32" (81.3 cm) to 38" (96.5 cm)
LONGITUD	52" (132 cm)
ANCHO	29" (73.7 cm)
ALTURA DEL CONTENEDOR	30" (76.2 cm) to 36" (91.4 cm)

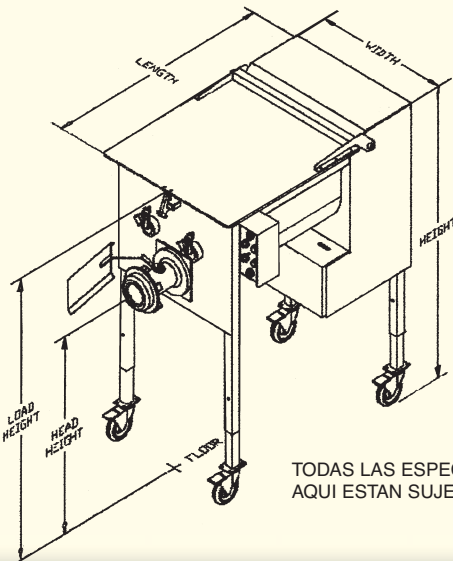

TODAS LAS ESPECIFICACIONES QUE APARECEN
 AQUI ESTAN SUJETAS A CAMBIO SIN PREVIO AVISO.

THE BIRO MANUFACTURING COMPANY
 1114 WEST MAIN STREET
 MARBLEHEAD, OH 43440-2099 U.S.A.
 Phone: (419) 798-4451
 Fax: (419) 798-9106
<http://www.birosaw.com>
sales@birosaw.com

ITEM NO.: LIT-EMG-32-342
 FORM NO.: Md EMG32-342-11-08-1-SP-MARK